

パウプット PP 粉粒体充填機

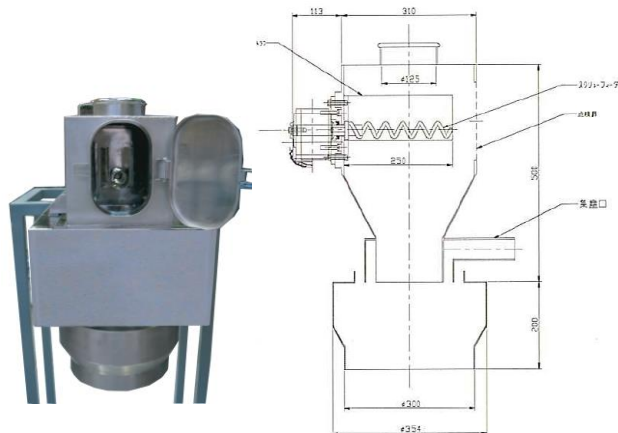

半自動充填機の決定版
簡単な構造で脅威の精度を実現。
もう高価な充填機は不要です。

● 主仕様 ●

	紙袋充填	フレコン充填
充填量	~25kg	~1000kg
電源	AC200V 50/60Hz φ3	
材質	SS、SUS304・316L	
モータ	0.2kw	0.4kw
スパイラル径	~φ40	~φ80
精度(※1)	±0.5%	±0.1%
ロードセル	吊下式、台秤式	台秤式

※1:ワーク品の物性により異なります。

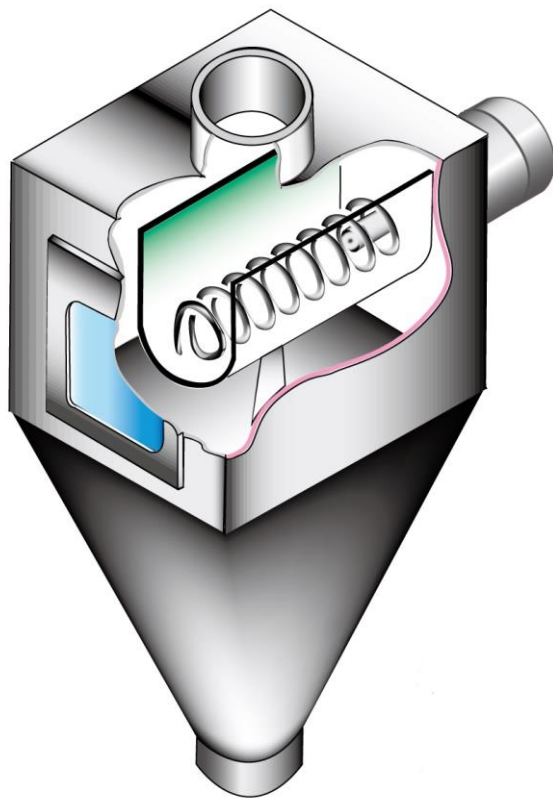

● 構造と特徴 ●

- ・ロータリーバルブ、スクリーフィーダやディスチャージャなどのラフな供給機と組み合わせて使用します。既設の供給機で大供給を行い、その後にパウプットに内蔵されている小供給用のスパイラルで内部トラフより微量充填いたします。
- ・充填量によりスパイラルの径を替えて使用できますので、少量から大容量までの充填が可能です。
- ・構造が簡単ですので、品替え時の洗浄が簡単に行えます。
- ・パウプット独自の3重管構造で、小風量の集塵で粉立ちが無くクリーンな充填が可能。

本社：大阪市淀川区東三国4丁目11-4 新大阪明成ビル 7F
 TEL:(06) 6391-6999 FAX:(06) 6391-0431
 東京支社：東京都台東区柳橋2-21-9 プレリービル6F
 TEL:(03) 5829-8993 FAX:(03) 5829-8994
 山崎テストセンター：兵庫県宍粟市山崎町梯313-4
 URL: <http://www.yougroup.co.jp> E-mail: info@yougroup.co.jp



粉粒体・液体プラントエンジニアリング

ユーグロップ株式会社